



marantz
PROFESSIONAL

ZP-1

ユーザーガイド

安全にお使いいただくために

この取扱説明書で使用している危険防止のマーク

-  このマークは、操作とメンテナンスにおける重要な指示があることを示しています。
-  このマークは、適切な電圧で機器を使用しないと、感電の恐れがあるという警告です。
-  このマークは、ご利用の出力コネクタが感電を起こす恐れのある電圧を含んでいるという警告です。

製品をご使用の際は、使用上の注意に従ってください。

1. 注意事項を読んでください。
2. 注意事項を守ってください。
3. すべての警告に従ってください。
4. すべての注意事項に従ってください。
5. 水の近くで使用しないでください。
6. お手入れの際は、乾いた布を使用してください。
液体洗剤は、フロントパネルのコントロール装置を損なったり、危険な状態を招いたりする恐れがあるので、使用しないでください。
7. 取扱説明書に従って設置してください。
8. 暖房器具や調理器具、アンプを含むそのほかの音楽機器など、熱を生じる機器の近くには、置かないでください。
9. 電源プラグは、危険防止のために、正しく使用してください。アース端子付の電源プラグは、2つのブレードのほかに棒状のアース端子が付いています。これは、安全のためのものです。ご利用のコンセント差込口の形状に合わないときは、専門の業者にコンセントの取り替えを依頼してください。
10. 電源コードを誤って踏んだり、挟んだりしないように注意してください。特にプラグ部、コンセント差込口、本装置の出力部分に注意してください。
11. 付属品は、メーカーが指定しているものを使用してください。
12. 音響機器専用の台車、スタンド、ブラケット、テーブルに載せて使用してください。設置の際、ケーブルの接続や装置の設置方法が、損傷や故障の原因にならないよう注意してください。
13. 雷が鳴っているときや、長時間使用しないときは、プラグを抜いてください。
14. 修理やアフター・サービスについては、専用窓口にお問い合わせください。電源コードやプラグが損傷したとき、装置の上に液体をこぼしたり、物を落としたりしたとき、装置が雨や湿気にさらされたとき、正常に動作しないとき等、故障の際は、修理が必要となります。
15. 本装置は、正常に動作していても熱を発生しますので、周辺機器とは最低 15 センチ離し、風通しの良い場所でご利用ください。
16. 本装置をアンプに接続して、ヘッドフォンやスピーカーで長時間、大音量で使用すると、難聴になる恐れがあります。(聴力低下や、耳鳴りを感じたら、専門の医師にご相談ください)。
17. 水がかかるような場所に置かないでください。花瓶、缶飲料、コーヒーカップなど、液体が入ったものを本装置の上に置かないでください。
18. 警告：火災や感電防止のため、雨や湿気にさらさないでください。

[WEB] http://inmusicbrands.jp/marantz_pro/

marantz
PROFESSIONAL

＜お問い合わせ＞

inMusic Japan株式会社

カスタマ・サポート部

〒106-0047 東京都港区南麻布3-19-23

オーク南麻布ビルディング6階

TEL : 03-6277-2231 FAX : 03-6277-0025

ユーザーガイド

はじめに

同梱品

- ・ ZP-1
- ・ ショックマウントバンド
- ・ ウインドジャマー
- ・ User Guide (英文)
- ・ Safety & Warranty Manual (英文)

サポート

この製品の最新情報（マニュアル、技術仕様、システム要件、互換性情報など）に関しては以下のウェブサイト
を参照してください：inmusicbrands.jp/marantz_pro

また、修理や使用方法などの製品サポートについては、以下を参照してください：
inmusicbrands.jp/marantz_pro/support/

機能

ウインドスクリーン部

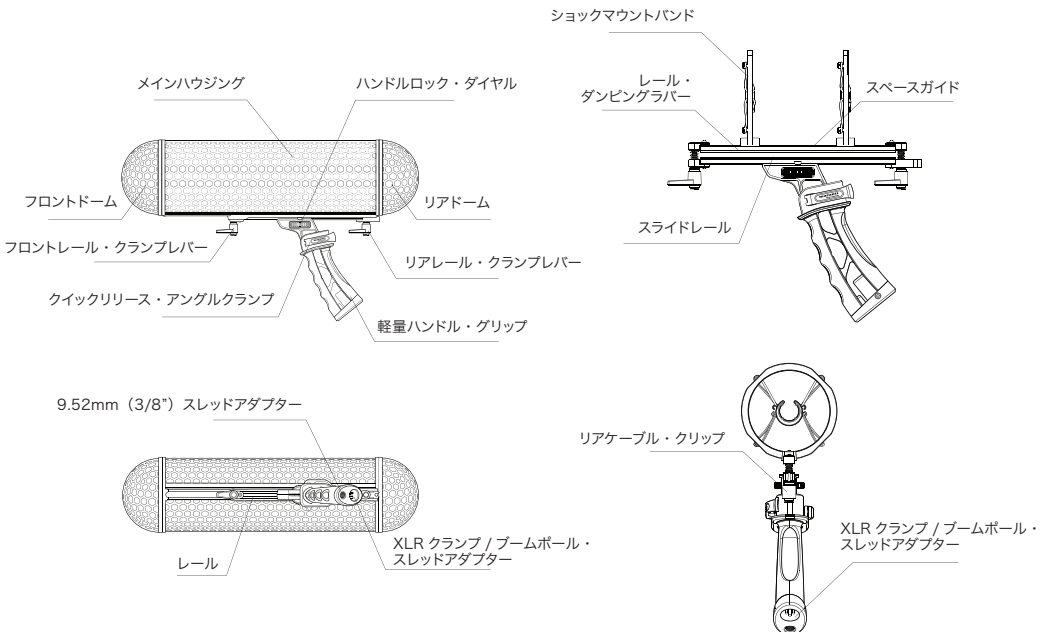

ハンドルの調整

ハンドルの角度は、以下の手順で調整します：

1. ハンドル左側のクイックリリース・アングルクランプを開いて、目的の角度にハンドルを広げます。
2. ハンドル右側のアングルクランプ・ネジを締めて、クイックリリース・クランプのテンションを調節します。
3. ハンドル左側のアングルクランプを閉じてロックします。
注意：移動時や保管の際は、ハンドルを折り畳んでおくこと
をお勧めします。

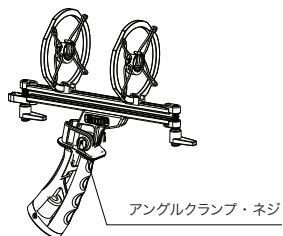
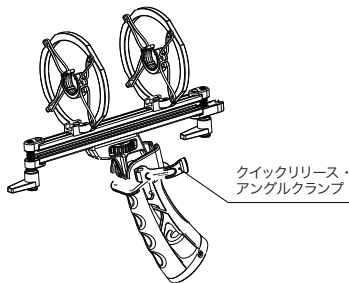

ハンドルの位置は、取り付けるマイクの重さやバランスに合わせて変更することができます。

1. ハンドルの位置を変更する場合は、まずハンドルロック・ダイヤルを左方向に回して緩めます。ダイヤルを緩めた際に、ハウジングがぐらつかないようにハウジング部分を手でしっかりと支えておいてください。
2. レール上のハンドルを前後に滑らせて、最もバランスが取れる位置に移動します。
3. 位置が決まったら、ハンドルロック・ダイヤルを時計回りに回して固定します。

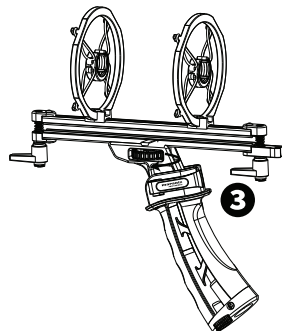
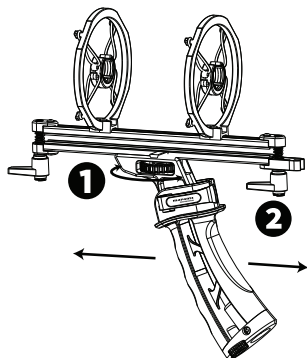

マイクの取り付け

1. リアドームのネジを締めて取り外します。
2. フロントとリアのレールクランプレバーを緩めます。
3. サスペンション・ボディをメインハウジングからスライドさせます。バランスと隔離を最適化するために、ショックマウントバンドの位置を調整する必要がある場合もあります。
4. マイクをショックマウントバンドの上に置き、ゆっくりとショックマウントバンドに押し付けて挿入します。マイクが固定されたことを確認してください。

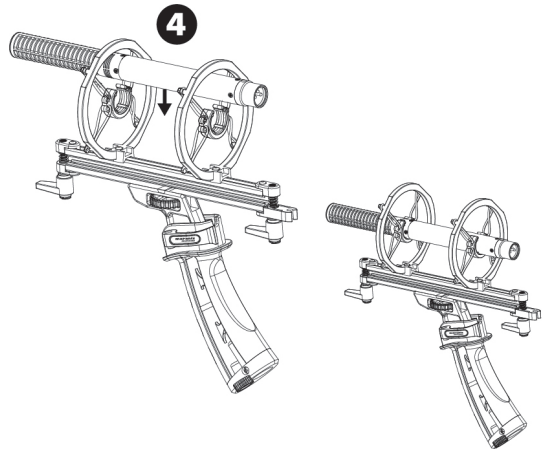
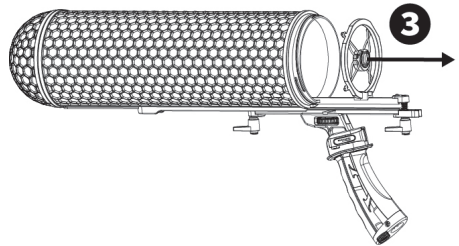
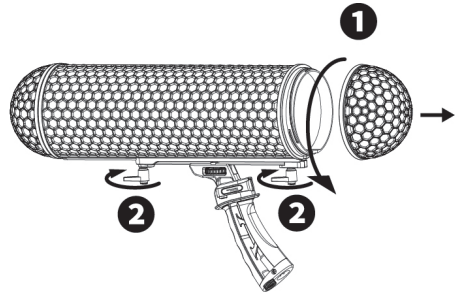

ケーブルの接続

1. XLR ケーブルを、マイクに接続し、ケーブルをレールのリア側のケーブル固定ゴムにはめ込みます。その後、レールをメインハウジングに合わせながら、ゆっくりとサスペンションアセンブリーをメインハウジングにスライドさせて戻します。
2. フロントとリアのレールクランプ・レバーを締めます。
3. リアドームを回しながら元の位置に固定します。

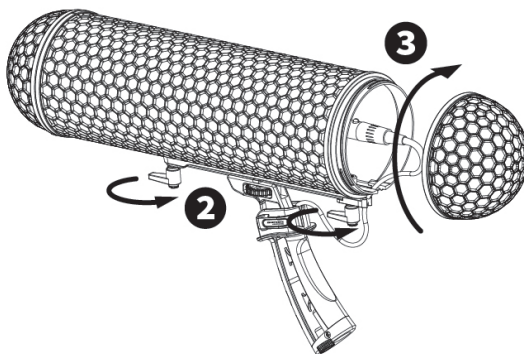
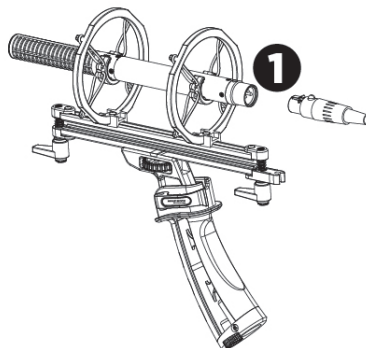

サスペンション・マウントの調整

マイクによっては、ショッククリップをレールに沿って前後に移動させる必要があります。サスペンションマウントの位置を調整する場合は、以下の手順で行ってください。

1. お手持ちのドライバーを使用して、ショッククリップ上のクランプネジを緩めます。
2. ショッククリップのベースとレールを手で支えながら、ショッククリップを目的の位置にゆっくりとスライドさせます。
3. ショッククリップが中央に位置していることを確認して、レールに沿って前後に動かし、クランプネジを締めて固定します。

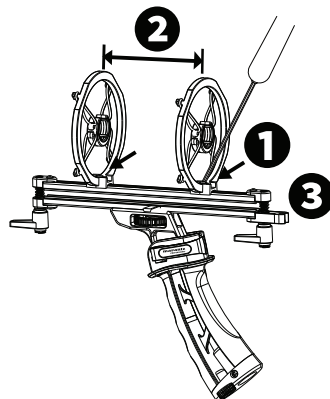

付録

技術仕様

仕様は断りなく変更になる場合がございます。予めご了承ください。

対応マイクロホン・サイズ：

タイプ：ショットガン・マイク

長さ：約 368mm

直径：約 20～22.5mm

減衰レベル：

ウインドシールド使用時：約 -36dB

ウインドシールドとウインドジャマー併用時：約 -45dB

一般：

サイズ：約 470 x 121mm (長さ x 高さ)

重量：約 600g (ウインドジャマー装着時：約 740g)

商標およびライセンス

Marantz は、D&M Holdings Inc., の商標で、米国およびその他の国々で登録されています。

Marantz Professional 製品は、inMusic Brands, Inc., が製造しています。

その他すべての製品名、会社名、トレードマークやトレードネームは、それぞれの所有者に帰属します。

marantz
PROFESSIONAL

inmusicbrands.jp/marantz_pro

Manual Version 1.0